

ORG

pendant vertical

Sebastian Summa

NOTICE DE MONTAGE & D'UTILISATION
INSTRUCTION & USE SHEET
CONTENUTO DELLA SCATOLA

CONTENU

IN THE BOX

CONTENUTO



× 5



× 5

OUTILS NÉCESSAIRES

REQUIRED TOOLS

UTENSILI NECESSARI

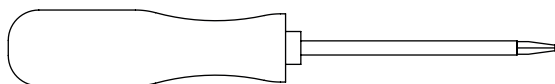

Ø 7

ATTENTION

La sûreté de l'appareil n'est garantie qu'en suivant scrupuleusement les instructions précédentes. Il est donc nécessaire de les conserver. — Isoler l'appareil du secteur avant toute manipulation. — L'appareil ne peut pas être installé dans une autre position que celle indiquée dans les instructions de montage. — Le montage et les manipulations de l'appareil devront être exécutés avec la plus grande attention pour ne pas abîmer ses composants. — Tout changement d'ampoule respectera le type et la puissance indiqués dans le descriptif technique. — Les composants métalliques, en verre ou autre seront entretenus à l'aide d'un chiffon doux et de détergent neutre. — DCW ÉDITIONS n'échangera ses articles défectueux que par l'intermédiaire d'un revendeur. — En cas de doute sur le branchement de cette lampe, veuillez consulter un électricien qualifié. Tout câble endommagé doit être remplacé par un professionnel qualifié. — La source lumineuse de ce luminaire n'est pas remplaçable, lorsque la source lumineuse atteint sa fin de vie, tout le luminaire doit être remplacé excepté les tubes de verre.

WARNING

The safety of this fixture is only guaranteed if the instructions have been observed. — Always disconnect power before working on fixture. — Fixture must not be installed in any position other than that shown in instructions. — Assembly and maintenance of fixture must be performed carefully so as not to damage components. — Replacement bulbs must be of same type and wattage as specified in instructions. — Metal surfaces, glass or other parts of fixture may be cleaned with a soft damp cloth and mild detergent. — DCW ÉDITIONS

will replace merchandise with manufacturing defects only if it is returned to the retailer from which it was purchased. — If you are unsure about your wiring, please consult a qualified electrician. The damaged cables should be changed by manufacturer or distributor or qualified electrician. — The light source of this luminaire is not replaceable, when the light source reaches its end of life the whole luminaire shall be replaced except the glass tubes.

ATTENZIONE

La sicurezza dell'apparecchio è garantita solo se le istruzioni sono seguite scrupolosamente. Di conseguenza, è necessario conservarle. — Scollegare sempre l'alimentazione elettrica prima di ogni manipolazione sull'apparecchio. — L'apparecchio non può essere utilizzato in una posizione diversa rispetto a quella indicata nelle istruzioni di montaggio. — Il montaggio e le manipolazioni dell'apparecchio devono essere eseguiti con la più grande attenzione per non danneggiare i suoi componenti. — Ogni sostituzione di lampadina rispetterà il tipo e la potenza indicate nella descrizione tecnica. — I componenti metallici, di vetro o altro saranno puliti con un panno delicato e del detergente neutro. — DCW ÉDITIONS sostituirà gli articoli difettosi unicamente tramite il rivenditore nel quale sono stati acquistati. — Se ha dubbi riguardo al collegamento elettrico di questa lampada, la preghiamo di contattare un elettricista qualificato. Qualsiasi cavo danneggiato deve essere sostituito da un professionista qualificato. — La sorgente luminosa di questo apparecchio non è sostituibile, quando la sorgente luminosa raggiunge la fine del suo ciclo di vita l'intero apparecchio deve essere sostituito tranne i tubi di vetro.

Ce produit contient une source lumineuse de classe d'efficacité énergétique (LED Source 1) et une source lumineuse de classe d'efficacité énergétique (LED Source 2) — Ne jetez pas les appareils électriques en tant que déchets non triés, utilisez des installations de collecte séparées. Contactez votre gouvernement pour obtenir des informations sur les systèmes de collecte disponibles. Si des appareils électriques sont jetés dans des décharges, des substances dangereuses peuvent s'infiltrer dans les eaux souterraines et entrer dans la chaîne alimentaire, ce qui nuit à votre santé et à votre bien-être.

This product contains a light source of energy efficiency class (LED Source 1) and a light source of energy efficiency class (LED Source 2) — Do not dispose of electrical appliances as unsorted municipal waste, use separate collection facilities.

Contact your local government for information regarding the collection systems available. If electrical appliances are disposed of in landfills or dumps, hazardous substances can leak into the groundwater and get into the food chain, damaging your health and well-being.

Questo prodotto contiene una sorgente luminosa a risparmio energetico di classe (LED Source 1) e una sorgente luminosa a risparmio energetico di classe (LED Source 2) — Non gettare dispositivi elettrici come rifiuto indifferenziato, utilizzare strutture di raccolta differenziata. Contatta il tuo comune per le informazioni sui sistemi di raccolta disponibili. Se i dispositivi elettrici vengono gettati nelle discariche non adatte, le sostanze pericolose possono entrare nelle acque sotterranee e entrare nella catena alimentare, il che è dannoso per la salute e il benessere.

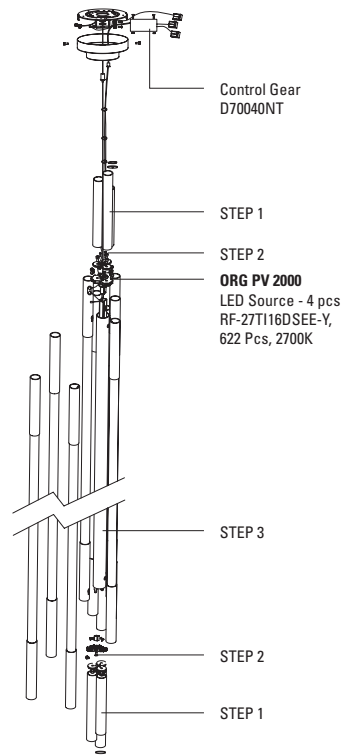
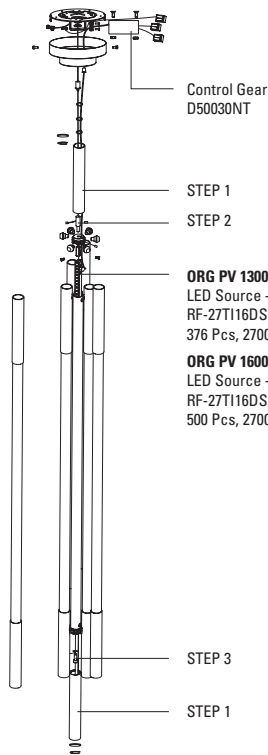

Source de lumière remplaçable (LED uniquement) par un professionnel.
Replaceable (LED only) light source by a professional.
Sostituibile (solo LED) sorgente luminosa da un professionista.



Appareillage de commande remplaçable par l'utilisateur final.
Replaceable control gear by end-user.
Alimentatore sostituibile dall'utente finale.

ÉTAPE 1

STEP 1

TAPPA 1

**Dévissez les vis qui maintiennent
le boîtier à la platine**

Unscrew the screws holding the ceiling
mount

*Svitare le viti che fissano la custodia al
supporto*

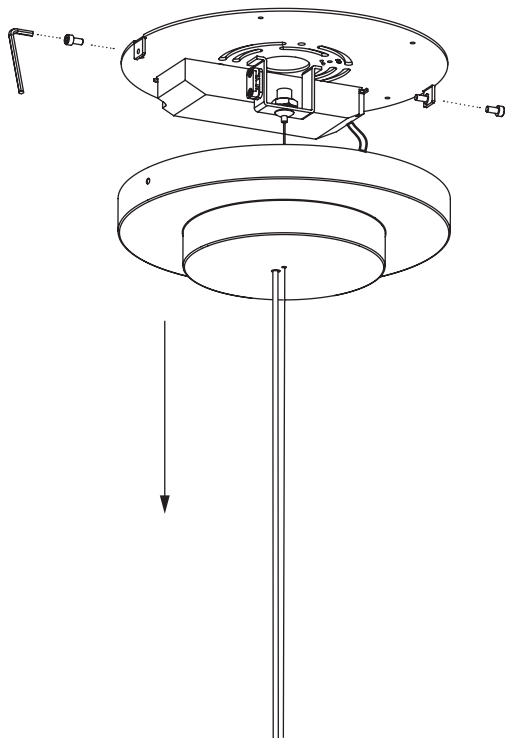

ÉTAPE 2

STEP 2

TAPPA 2

**Marquez puis percez le plafond
à l'aide d'une mèche diam. Ø7**

**Mark and drill the ceiling
with a drill bit diam. Ø7**

*Contrassegnare e forare il
soffitto con una punta diam. Ø7*

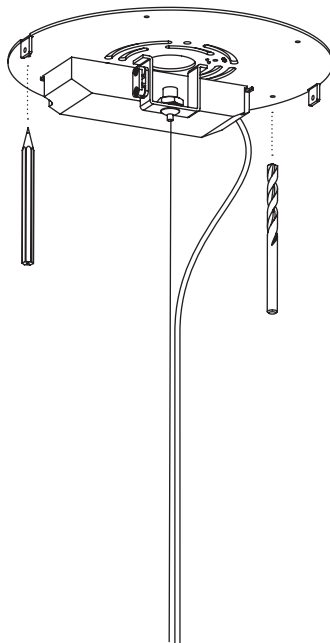

ÉTAPE 3

STEP 3

TAPPA 3

Fixez la platine au plafond

Fix the ceiling mount to the ceiling

Fissare il supporto al soffitto

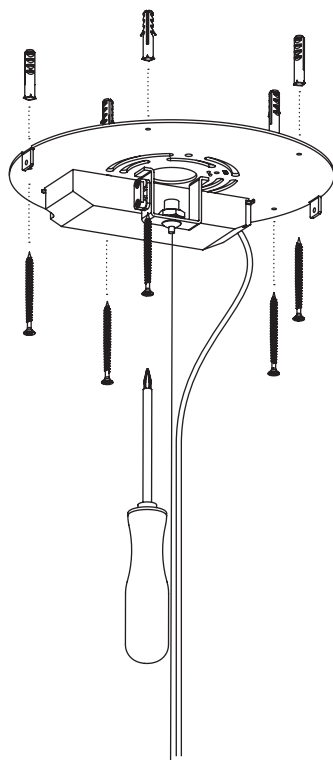

ÉTAPE 4

STEP 4

TAPPA 4

Ajustez la longueur des câbles métalliques avec les arrêts de câble à piston. Ajustez au besoin la longueur du câble électrique

Adjust the length of the metal cables with the piston cable stops. Adjust the length of the electric cable as needed

Regolare la lunghezza dei cavi metallici con i fermi del cavo del pistone. Regolare la lunghezza del cavo elettrico secondo necessità

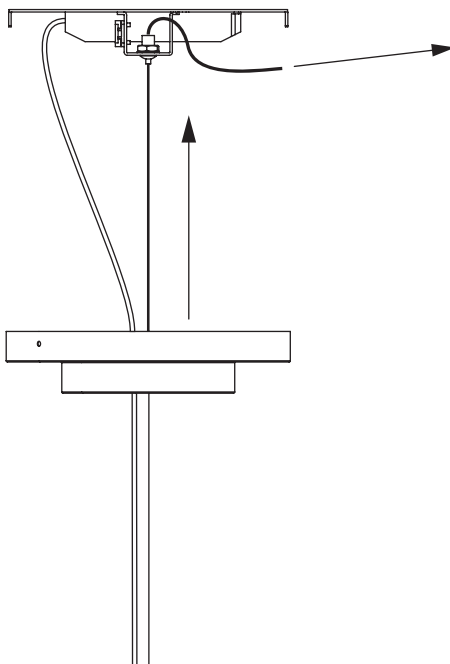

ÉTAPE 5

STEP 5

TAPPA 5

**Faire la connexion électrique
avec les connecteurs**

**Make the electrical connection
with the connectors**

*Effettuare il collegamento
elettrico con i connettori*

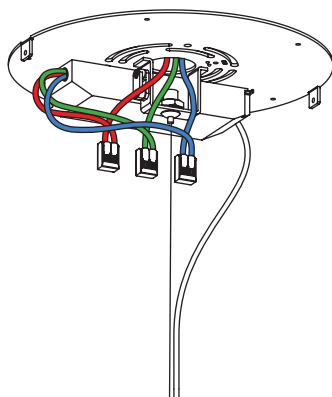

ÉTAPE 6

STEP 6

TAPPA 6

**Vissez les vis qui maintiennent
le boîtier à la platine**

Screw the screws holding
the ceiling mount

*Avvitare le viti che fissano
la custodia al supporto*

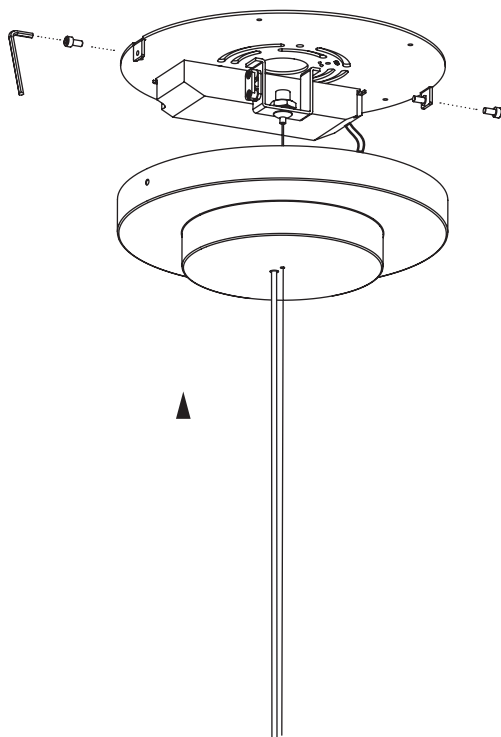

ÉTAPE 7

STEP 7

TAPPA 7

Emboitez les tubes de verre sur le support en respectant les positions indiquées. Veillez à ce qu'ils soient bien enclenchés

Put the glass tubes on the support in the positions indicated. Make sure they are properly engaged

Mettere i tubi di vetro sul supporto nelle posizioni indicate. Assicurarsi che siano fissati correttamente

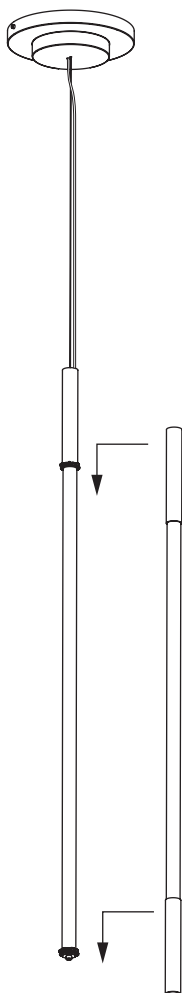

ÉTAPE 8

STEP 8

TAPPA 8

**Vissez le tube décoratif
tsur l'extrémité basse**

Screw the decorative tubs on the end

*Avvitare il tubo decorativo sulla parte
bassa*

